

# Anhänger für 4 elektrische Fahrräder auf Kupplung : **ZEUS 4**



## Kommerzielle Argumente

- Die Trägerarme des Fahrradsanhängers sind abklappbar.
- Andere Verwendungen sind möglich : Transport von Koffern, Paketen....
- Der Anhänger ist zweifach gegen Korrosion geschützt : Rostschutz Verzinkung + Polyester Pulver
- Die Achse von 200 kg schützt Ihre Fahrräder. Sie kann eventuelle Rücksprünge des Anhängers infolge harter Achsen vermeiden.
- Die hintere Deichsel ist abklappbar und erlaubt dann eine vertikale Lagerung, ohne Platz zu verlieren. Somit ist eine Aufbewahrung am Boden einer Garage möglich.
- Dieser Anhänger ist mit seitlichen Rückstrahlern und Unterfahrerschutz ausgestattet.
- Leuchtenstange und Nummernschild sind geschützt
- Die Steckdose besteht aus 7 Steckstiften
- Vormontiert geliefert

Mit der EG-Typgenehmigung konform (RCE) :  
Richtlinie 2007/46\*0441\*00 Kategorie O1



## Technische Beschreibung

- Maxi Belastung : 4 E-Bikes von je 20 kg, d.h. 80 kg (Batterie zu entfernen)
- Alle Rinnen sind für alle Reifenarten geeignet : vom Rennrad über 25 mm Reifenbreite bis zum XXL-Mountainbike bis zu 70 mm Reifenbreite
- Maxi Fahrrädergröße : Achsabstand 115 cm, Rad 29"
- Zulässige Höchstgeschwindigkeit 130 km/h

## Mottez Referenz

Referenz : **A144V4ELEC**  
Gencod : 3234640005133



# Anhänger für 4 elektrische Fahrräder auf Kupplung : **ZEUS 4**

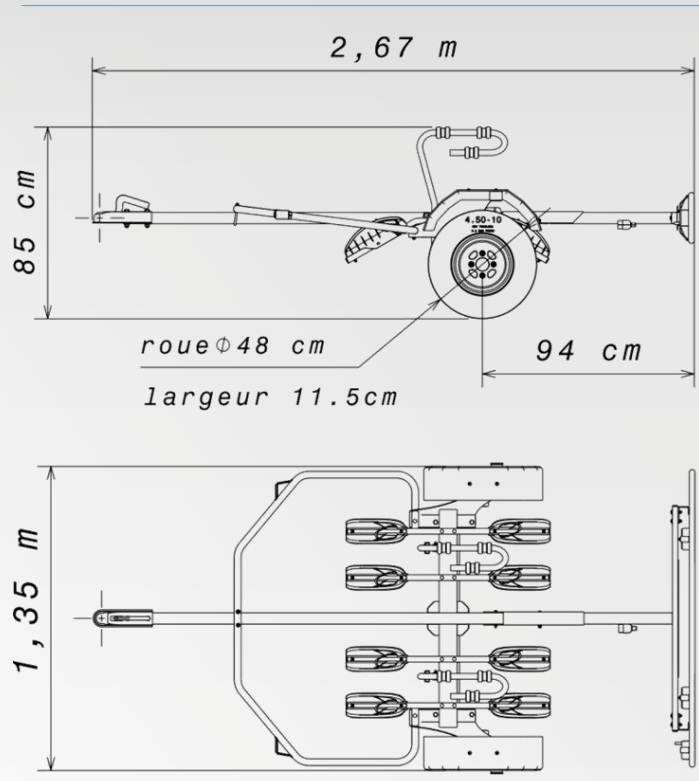
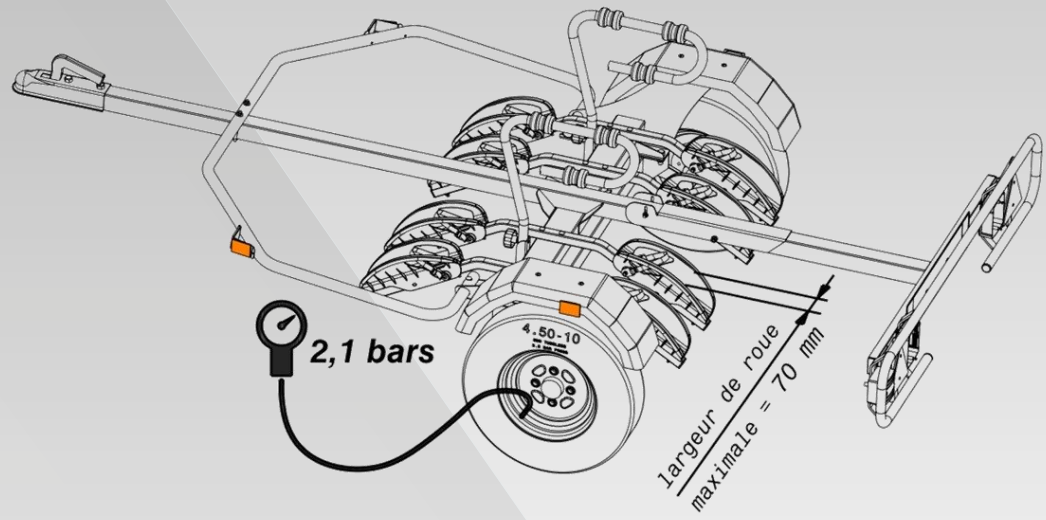

Französische Entwicklung  
und Herstellung

