

A009P1

Porte-vélo 1 vélo suspendu sur attelage

Conception et fabrication française

Notice de montage
Assembly instructions
Montageanleitung
Instrucciones de montaje
Instruções de montagem
Instrukcja montażu

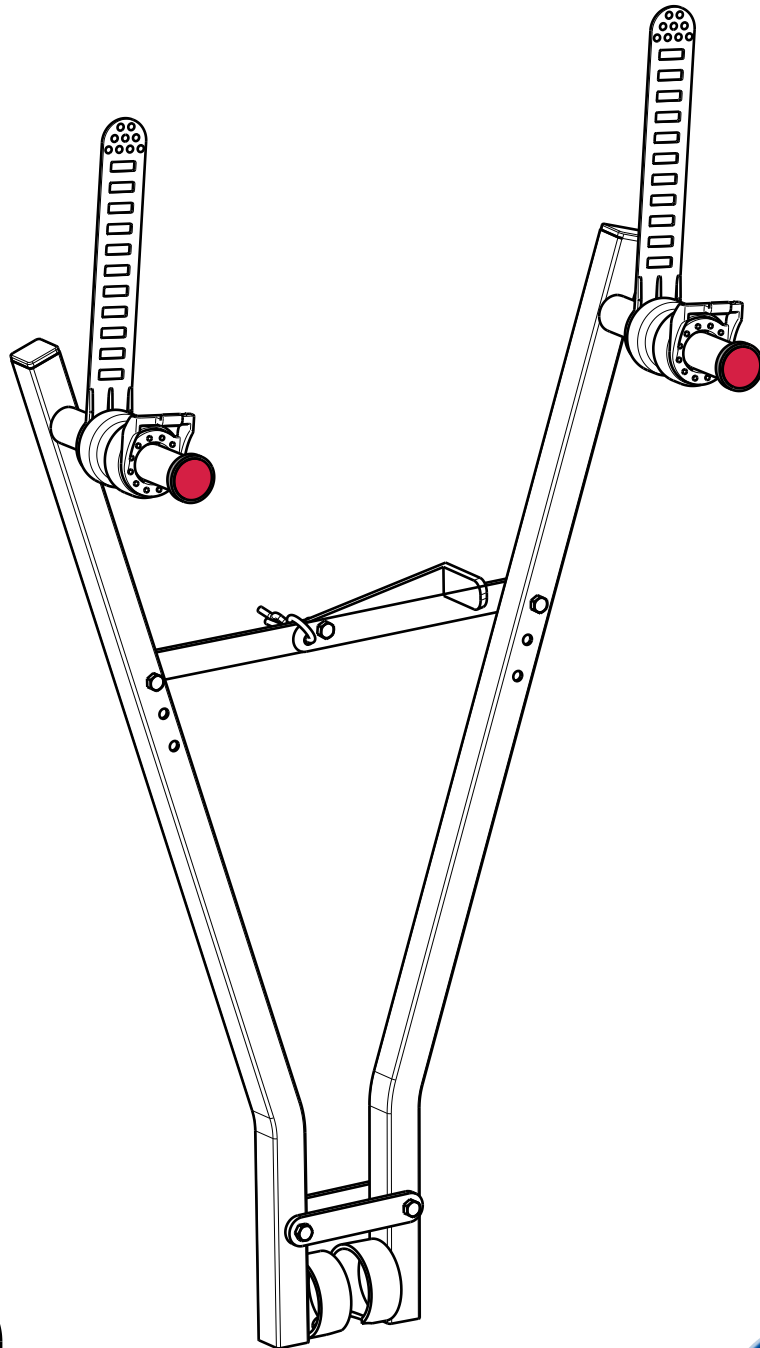

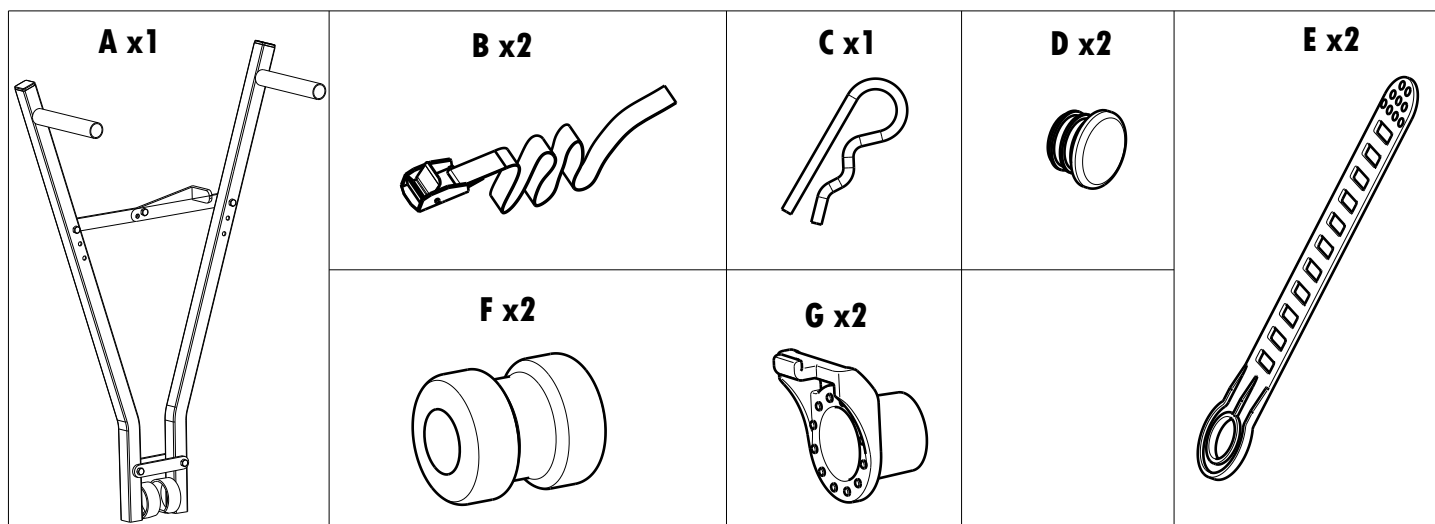

Outils nécessaires (non fournis) au montage



Recommandations importantes

A lire impérativement avant toute utilisation

Vous venez d'acquies un porte vélos MOTTEZ, produit conçu, et fabriqué en France.

Nous vous remercions pour ce choix qui, nous l'espérons, vous apportera entière satisfaction.

Voici quelques recommandations indispensables afin de monter et d'utiliser votre porte vélos dans les meilleures conditions. Une mauvaise installation, une mauvaise utilisation peuvent avoir des conséquences dangereuses pour vous et les autres usagers de la route. Cette liste n'est pas limitative et ne vous dispense pas de respecter les règles élémentaires de prudence et de bon sens.

- Ce porte-vélos est conçu pour des vélos de type VTT, VTC, BMX, vélo de course, vélo de ville, vélo fitness, vélo outdoor, pour homme, femme, enfant (strictement interdit pour vélos électriques).

- *Masse à vide du porte-bicyclettes arrière 5 kg / Charge maximale du porte-bicyclettes arrière : 15 kg / 1 vélo*

- Vérifier que la charge totale ne dépasse pas la charge maximale admissible sur l'attelage.
- La charge doit être correctement répartie sur le porte-bicyclette arrière et le centre de gravité de charge gardé aussi bas que possible, sans toutefois risquer de rentrer en contact avec le sol, en particulier lors de franchissement d'obstacles (dos d'âne)..
- Des charges débordant les extrémités du porte-bicyclette arrière doivent remplir les prescriptions de la réglementation en vigueur, et doivent être convenablement fixées.
- La bicyclette doit être convenablement fixée à l'aide des sangles appropriées ou des dispositifs de serrage et de fermeture semblables.
- La fixation du chargement et le serrage des fixations du dispositif de porte-bicyclette arrière doit être vérifié après chargement et régulièrement pendant tout le voyage.
- Maintenir et employer un produit en bon état.
- Il est recommandé de retirer le dispositif porte-bicyclette arrière après utilisation.
- Il est nécessaire de serrer correctement les dispositifs de fixation et de les vérifier régulièrement pendant le trajet.
- Il est important de fixer correctement et sûrement la charge.
- Il est important d'entretenir correctement le dispositif porte-bicyclettes arrière.
- Conserver les instructions pour s'y référer dans le futur et s'assurer que n'importe quel autre utilisateur du porte-bicyclettes arrière en connaisse le contenu.
- Il est important de reproduire l'éclairage et les dispositifs de signalisation. La plaque minéralogique et les feux doivent rester visibles. Assurez-vous de la conformité de votre plaque.
- Le porte vélos ne doit pas être utilisé pour des transports autres que les bicyclettes.
- Il est impératif d'ôter les accessoires ou dispositifs des vélos, tels bidon, éclairage, pompe, compteur, ...
- Employer des sangles en parfait état.
- Il appartient à l'utilisateur de se conformer aux normes applicables dans chaque pays de circulation concernant le chargement : respect de la largeur, de la longueur du dispositif.
- Veiller à ne pas mettre les pneus des vélos trop proche de la sortie d'échappement, l'évacuation des gaz chauds pouvant les endommager.
- Fixer impérativement les vélos sur l'armature du porte vélos à l'aide de sangles.
- Vérifier qu'aucune partie métallique du dispositif ne puisse entrer en contact avec la carrosserie, ce qui l'endommagerait.

Adapter sa conduite :

- Le comportement d'un véhicule est affecté par le montage d'un dispositif porte-bicyclettes arrière particulièrement quand il est chargé (sensibilité au vent latéral, comportement en courbe et au freinage). La conduite devrait être adaptée pour tenir compte de ces changements. Il est conseillé de réduire la vitesse, particulièrement en virage et de tenir compte de l'augmentation des distances de freinage.
- Le véhicule est plus long et large, en tenir compte lors de manoeuvres.
- Adapter sa vitesse est indispensable (110 km/h max).

Seule votre responsabilité serait engagée en cas de mauvaise utilisation ou de non respect des consignes.

1

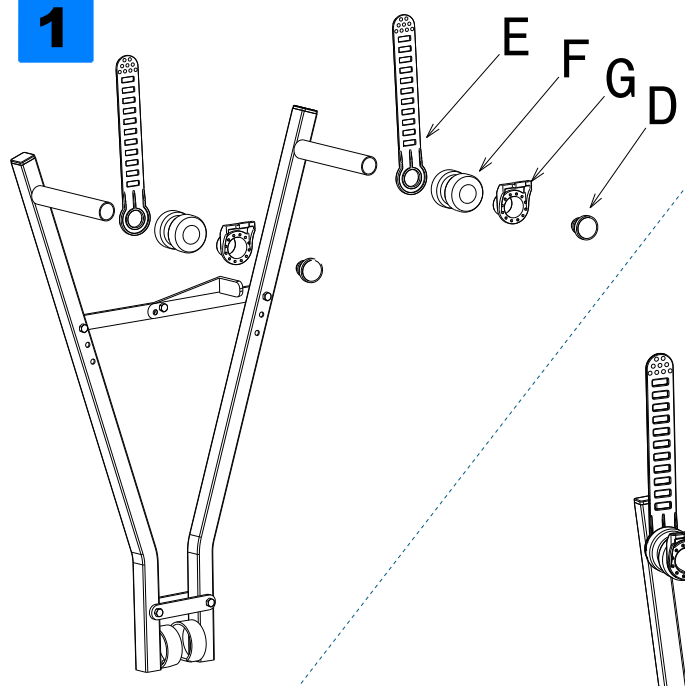

Lors de la première utilisation, il est nécessaire de forcer le verrouillage pour que le porte-vélo se mette en place. Ne soyez pas surpris s'il faut appuyer fortement !

Mettre la goupille de sécurité C

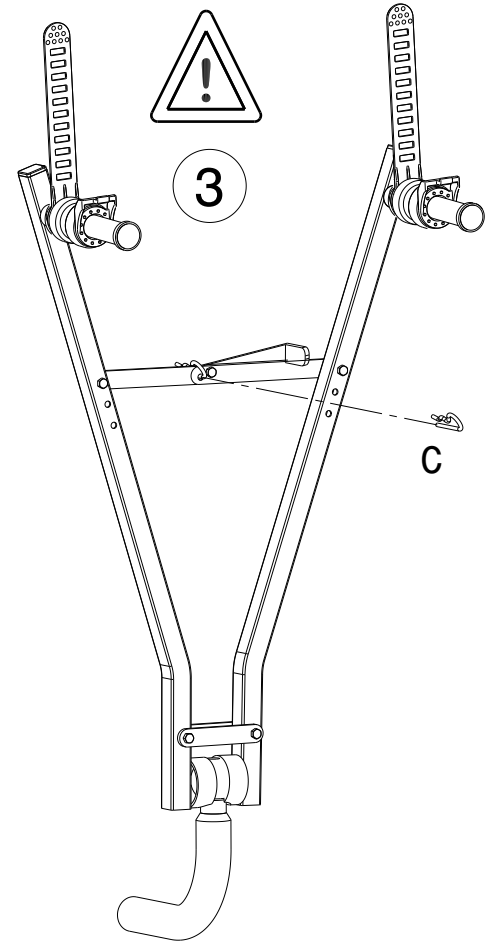
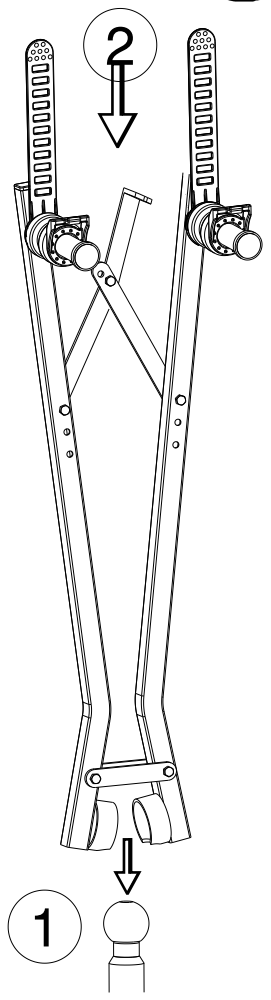

2

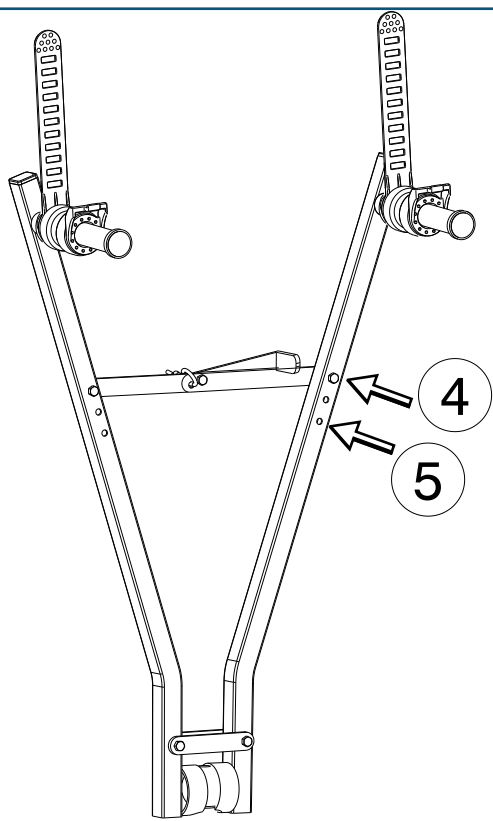

Le porte-vélos est pré-réglé en usine. Il est indispensable d'effectuer l'étapes suivante avec précaution pour l'adapter à votre véhicule!
Les positions 4 et 5 permettent d'obtenir un meilleur serrage.

3

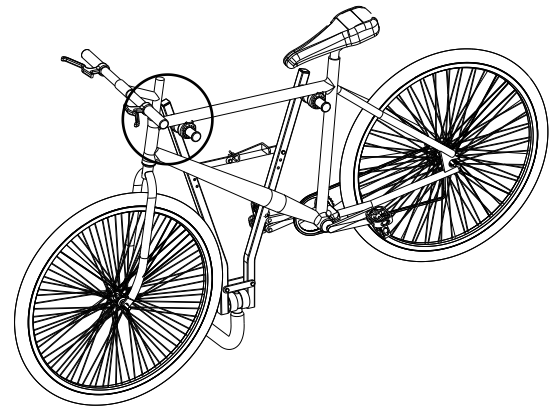
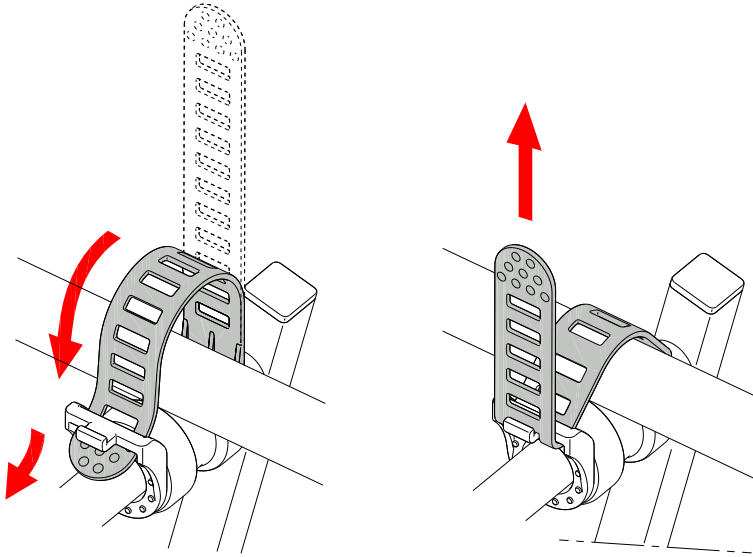

vélos "dame" et "suspendu"

Suivant la spécificité du cadre de votre vélo, il est possible que celui ci ne soit pas positionné horizontalement, mais cela n'enlève en rien l'efficacité de sa fixation.

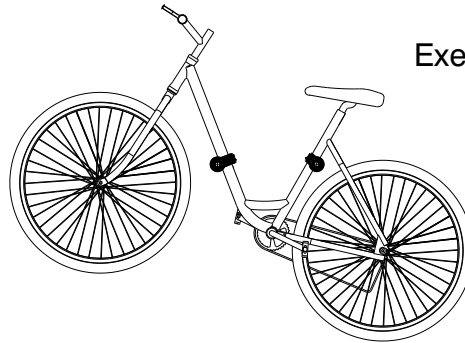

Exemples:

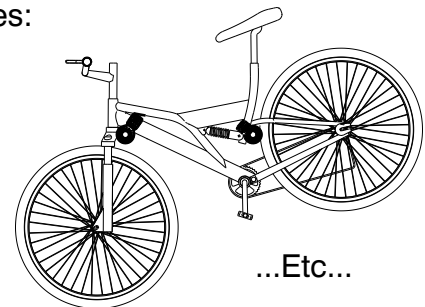

...Etc...

4



Passer les sangles de serrage B à travers les roues, elles empêchent la perte des vélos et assurent le maintien ferme des vélos sur l'armature. Ne pas laisser «flotter» les sangles au vent, utiliser un élastique.

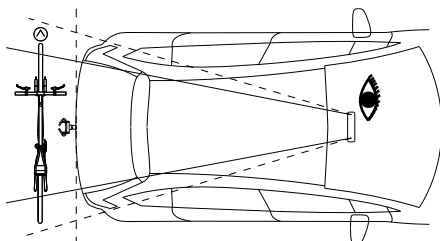
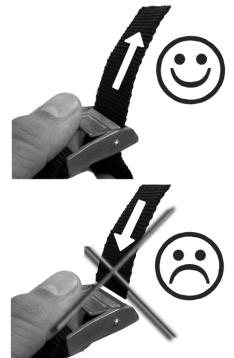
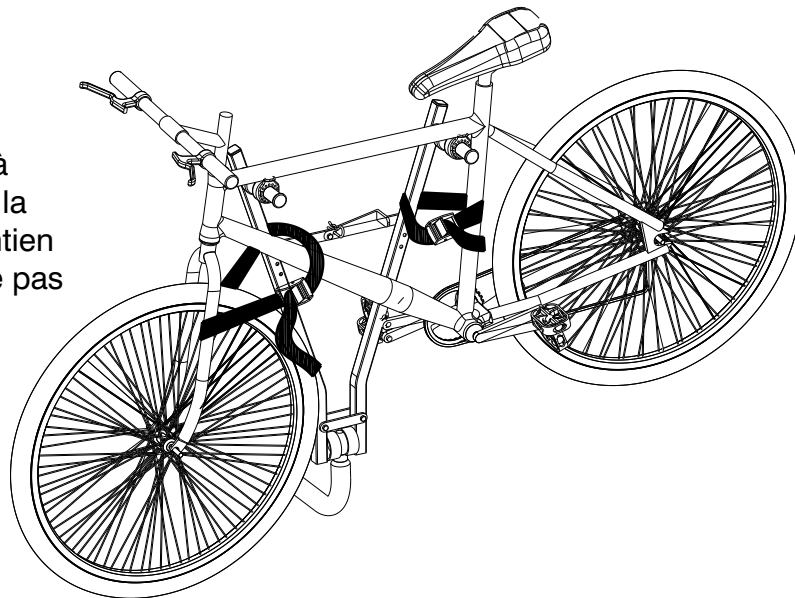

SAV

Si malgré toutes les précautions prises lors de la conception du produit, vous deviez rencontrer un problème, notre Service Après Vente reste à votre disposition. du lundi au vendredi : de 8.00 à 17.00



33 (0)3 20 10 90 25



be-sav@mottez.com



33 (0)3 20 10 37 89



http://www.portevelo-mottez.com

components

Tools required (not supplied) for assembly



Important information / Must be read before use

You have just purchased a MOTTEZ cycle carrier, a product designed and manufactured in France, Erquinghem-lys (59). Thank you for choosing our product, we hope you will be completely satisfied with it.

Here are some essential instructions for mounting and using your cycle carrier under the best possible conditions. Incorrect installation or use may have dangerous consequences for you and other road users. This list is not exhaustive and does not mean that you should not apply the necessary degree of care and common sense.

- This cycle carrier is designed for men's, women's and children's mountain bikes, hybrid bikes, BMX bikes, racing bikes, city bikes, fitness bikes and outdoor bikes.

- The empty weight of this rear-mounted cycle carrier is 5 kg / The maximum load for this rear-mounted cycle carrier is 15 kg / 1 bicycle.

- Always check the maximum static load S permissible on the tow bar
 - The load must be correctly distributed across the rear-mounted cycle carrier and the centre of gravity of the load kept as low as possible, without a risk of it coming into contact with the ground, in particular when driving over obstacles (speed bumps).
 - Loads protruding beyond the extremities of the rear-mounted cycle carrier must comply with the applicable regulations, and must be properly attached.
 - Bicycle must be suitably fixed using the suitable straps and the red general tightening strap.
 - You must check that the load is secured and that the rear-mounted cycle carrier's mountings are tightened after loading and regularly during your journey.
 - We recommend removing the rear-mounted cycle carrier after use.
 - It is essential to correctly tighten the fixing mechanisms and to check them regularly during your journey.
 - It is important to attach your load correctly and securely.
 - It is important to properly maintain your rear-mounted cycle carrier.
 - Keep these instructions for future reference and ensure that all other users of the rear-mounted cycle carrier are aware of their contents.
 - It is important to ensure that your lights and indicators are can be seen clearly. Your vehicle's numberplate and lights must be visible. Ensure that your number plate complies with the applicable regulations.
 - The cycle carrier must not be used to transport items other than bicycles.
 - Only use straps that are in a perfect condition.
 - It is the responsibility of the user to comply with the applicable standards in each country where the cycle carrier is used: i.e. compliance with the width and length of the carrier.
 - Ensure that you do not place your bicycle's tyres too close to the exhaust pipe, as hot exhaust fumes may damage it.
 - Check that none of the unit's metal parts come into contact with your vehicle's bodywork, as they may damage it.
- Adapt your driving:
- Your vehicle's handling will be affected by the installation of a rear-mounted cycle carrier, particularly when it is carrying a load (sensitivity to lateral wind, handling on bends and under braking). You must adapt your driving to take account of these changes. We recommend reducing your speed, particularly on bends and allowing for increases in braking distances.
 - Your vehicle will be longer and wider, allow for this when manoeuvring.
 - It is vital to adapt your speed (110 km/h maximum).
 - Do not use off road.
- You alone will be responsible should you use the cycle carrier incorrectly or fail to take note of these recommendations.

1 When mounting it for the first time, you must feel some resistance to ensure optimum tightening.

Put the safety-pin C in place.

2 The cycle carrier is pre-adjusted at our factory. You must imperatively carefully carry out the following step to adjust it to your vehicle.

Positions 4 and 5 will ensure you a better tightening.

3 Ladies" and "suspension frame" bicycles
Depending on the specific nature of your bicycle's frame, it may not be possible to position it horizontally but this in no way affects the effectiveness of the fixing.

4 Pass the general tightening strap B through the wheels, it ensures that the bicycle is held firmly.
- Fold up the straps so that they do not flutter in the wind or get in the way when you are using the cycle carrier

This product has been carefully designed and manufactured. However, should you encounter a problem, please contact our customer service.

Available from monday to friday : from 8.00 am to 5.00 pm.

einzelteile

Erforderliches Montagewerkzeug (nicht mitgeliefert)  x 2

www.portevelo-mottez.com

Wichtige hinweise / Bitte vor dem Gebrauch aufmerksam durchlesen

Sie haben gerade einen MOTTEZ-Fahrradträger, ein in Frankreich konzipiertes und hergestelltes Produkt, erworben. Wir danken Ihnen für diese Wahl, die, so hoffen wir, Sie voll zufrieden stellen wird.

Nachfolgende einige unerlässliche Empfehlungen, um Ihren Fahrradträger unter besten Bedingungen montieren und gebrauchen zu können. Schlechte Montage und schlechter Gebrauch können gefährliche Folgen für Sie und die anderen Straßenbenutzer haben. Diese Liste ist nicht erschöpfend und enthebt Sie nicht der Pflicht, grundlegende Regeln der Vorsicht und des gesunden Menschenverstands zu beachten.

- Dieser Fahrradträger ist konzipiert für Fahrräder vom Typ Berg-, Hybrid-, Gelände-, Renn-, Stadt-, Fitness- oder Outdoor-Rad für Männer, Frauen und Kinder. (ausschließlich für elektrische Fahrräder verboten)

- Leermasse des Heckfahrradträgers: 5 kg / Maximaltraglast: 15 kg / 1 Fahrrad.

- Immer die maximal zulässige statische Stützlast S der Anhängerkupplung prüfen
 - Die Last muss korrekt über den Heckfahrradträger verteilt werden und der Lastschwerpunkt so tief wie möglich liegen, ohne jedoch in Bodenkontakt zu laufen, insbesondere beim Antreffen von Straßenunebenheiten (Querrinnen usw.).
 - Lasten, die über die äußersten Enden des Fahrradträgers hinausragen, müssen die geltenden Straßenverkehrsvorschriften erfüllen und ordentlich befestigt werden.
 - Die Räder müssen mit 6 Rahmenhaltern und dem roten Gurt für die Kompletterspannung korrekt befestigt werden.
 - Die Befestigung der Ladung und das Spannen der Haltevorrichtungen des Heckfahrradträgers muss nach Beladen und während der gesamten Reise überprüft werden.
 - Abbau des hinteren Fahrradträgers nach Gebrauch wird empfohlen.
 - Wichtig ist, die Haltevorrichtungen korrekt zu spannen und während der Reise regelmäßig zu überprüfen.
 - Wichtig ist, die Last korrekt und sicher zu befestigen.
 - Wichtig ist, den Heckfahrradträger korrekt zu warten.
 - Gebrauchsanweisung für zukünftiges Nachschlagen aufbewahren und sich vergewissern, dass jeder andere Benutzer des Heckfahrradträgers den Inhalt kennt.
 - Wichtig ist, Beleuchtung und Beschilderung nachzubilden. Rücklichter und Fahrzeugkennzeichen müssen sichtbar bleiben. Vergewissern Sie sich über die Konformität des Kennzeichenschildes.
 - Fahrradträger darf nur für den Transport von Fahrrädern benutzt werden.
 - Dringender erforderlich ist, Fahrradzubehör und Vorrichtungen wie Trinkflasche, Beleuchtung, Luftpumpe, Zähler usw. abzumontieren.
 - Gurte in gutem Zustand halten.
 - Es obliegt dem Benutzer, sich im jeweiligen Land nach den auf die Ladung anwendbaren Straßenverkehrsvorschriften zu richten: Beachtung von Breite und Länge.
 - Achten Sie darauf, die Fahrradreifen nicht zu dicht am Auspuff zu platzieren, die heißen Abgase können sie beschädigen.
 - Überprüfen Sie, dass kein Metallteil der Vorrichtung die Karosserie berühren kann, die sonst Schaden erleidet.
- Fahrweise anpassen:
- Das Verhalten eines Fahrzeuges wird von der Montage eines Heckfahrradträgers insbesondere dann beeinflusst, wenn er beladen ist (Seitenwindempfindlichkeit, Kurven- und Bremsverhalten). Die Fahrweise sollte unter Berücksichtigung dieser Einflussgrößen angepasst werden. Es wird geraten, die Geschwindigkeit zu vermindern, besonders in Kurven, und den verlängerten Bremsweg in Kalküle einzubeziehen.
 - Das Fahrzeug ist länger und breiter, bitte bei Fahrmanövern berücksichtigen.
 - Geschwindigkeitsanpassung ist unabdingbar (maximal 110 km/h).
 - Nicht an Geländewagen einsetzen
- Bei Missbrauch und Nichtbeachtung der Weisungen sind Sie allein für die Folgen verantwortlich.

1 Bei der ersten Montage des Fahrradträgers auf Ihrer Kupplung ist die Verriegelung ein bisschen stark, es ist normal.

Verwenden Sie dann die Sicherheitsstift C

2 Der Fahrradträger ist voreingestellt in unserer Fabrik, Sie müssen dann unbedingt folgende Etappe vorsichtig folgen, um den Fahrradträger an Ihren Wagen anzupassen.
Positionen 4 und 5 erlauben ein besseres Anziehen

3 Nachtrag: Damenräder[^] und hängend[^]
Je nach Rahmen kann ein Fahrrad eventuell nicht waagrecht positioniert sein. Dies beeinträchtigt jedoch keinesfalls die Stabilität der Befestigung.

4 Führen Sie die Kompletterspannung B durch die Räder, es garantiert den festen Halt der Räder. Die Gurte zusammenfalten, damit sie nicht in der Luft wehen und die Nutzung des Fahrradträgers behindern

Sollten trotz aller bei der Konzeption getroffenen Bemühungen Probleme bei der Nutzung des Produkts auftreten, steht Ihnen unser Kundendienst gerne zur Verfügung.

Erreichbar vom Montag bis Freitag : 8 Uhr bis 17 Uhr.

componentes

www.portavelo-mottez.com

Herramientas necesarias (no suministradas) para el montaje  x 2

Recomendaciones importantes / Leer obligatoriamente antes de usar

Acaba de adquirir un portabicicletas MOTTEZ, producto concebido y fabricado en Francia.

Le agradecemos esta elección y esperamos que sea completamente de su agrado.

A continuación encontrará algunas recomendaciones indispensables para montar y utilizar el portabicicletas en las mejores condiciones.

Una mala instalación o utilización pueden tener consecuencias peligrosas para usted y los demás usuarios de la carretera. Esta lista no es limitativa y no le exime de respetar las reglas elementales de prudencia y sentido común.

- Este portabicicletas se ha concebido para bicicletas de tipo VTT, VTC, BMX, bicicleta de carrera, bicicleta de ciudad, bicicleta de fitness, bicicleta de montaña, para hombres, mujeres y niños.
- Masa en vacío del portabicicletas trasero 5 kg / Carga máxima del portabicicletas trasero: 15 kg / 1 bicicleta.
- Verificar que la carga total no supere la carga máxima admisible en el enganche.
- La carga debe estar correctamente repartida en el portabicicletas trasero y el centro de gravedad de carga debe mantenerse lo más bajo posible, sin que entre en contacto con el suelo, en particular cuando se franqueen obstáculos (baldosas)...
- Las cargas que sobresalgan por los extremos del portabicicletas trasero deben cumplir las prescripciones del reglamento vigente y deben estar convenientemente sujetas.
- Las bicicletas deben estar convenientemente sujetas con correas apropiadas o dispositivos de ajuste y de cierre similares.
- La sujeción de la carga y el ajuste de fijaciones del dispositivo de portabicicletas trasero deben verificarse después de la carga y con regularidad durante todo el viaje.
- Mantener y emplear un producto en buen estado.
- Se recomienda retirar el dispositivo portabicicletas trasero después de usarlo.
- Es necesario ajustar correctamente los dispositivos de fijación y verificarlos con regularidad durante el trayecto.
- Es importante fijar la carga correctamente y con seguridad.
- Es importante realizar un correcto mantenimiento del dispositivo portabicicletas trasero.
- Conservar las instrucciones para futuras consultas y asegurarse de que cualquier otro usuario del portabicicletas conozca su contenido.
- Es importante reproducir la iluminación y los dispositivos de señalización. La placa de matrícula y las luces deben permanecer visibles. Asegúrese de que la placa sea conforme.
- El portabicicletas sólo debe utilizarse para transportar bicicletas.
- Es imperativo retirar los accesorios o dispositivos de las bicicletas, como cantimploras, luces, bombas, cuentakilómetros...
- Emplear correas que estén en perfecto estado.
- Es responsabilidad del usuario cumplir las normas de circulación aplicables en cada país en relación con la carga: respeto de la anchura y la longitud del dispositivo.
- No colocar los neumáticos de las bicicletas demasiado cerca de la salida de escape, la evacuación de gases calientes podría estropearlos.
- Fijar imperativamente las bicicletas sobre la base del portabicicletas con ayuda de las correas.
- Verificar que ninguna parte metálica del dispositivo entre en contacto con la carrocería, ya que esto podría estropearla.

Adaptar la conducción:

- El comportamiento de un vehículo se ve afectado por el montaje de un dispositivo portabicicletas trasero, en particular cuando está cargado (sensibilidad al viento lateral, comportamiento en las curvas y los frenados). La conducción deberá adaptarse para tener en cuenta estos cambios. Se aconseja reducir la velocidad, en concreto en los virajes, así como tener en cuenta el aumento de las distancias de seguridad de frenado.
- El vehículo es más largo y ancho, se deberá tener esto en cuenta al realizar las maniobras.
- Es indispensable adaptar la velocidad (110 km/h máx.).

El usuario será el único responsable en caso de que no se respeten las consignas o no se haga buen uso de ellas.

- 1** Durante la primera utilización, es necesario forzar la cerradura para los cierres de bastidor de bicicleta en su lugar.
No se sorprenda si dependemos mucho!

Coloque el pasador de seguridad C

- 2** El portabicicletas viene preajustado de fábrica. Será imprescindible seguir las siguientes etapas con precaución para adaptarlo a su vehículo!

- 3** Bicicletas «dama» y suspensión»
Es posible que, por las características del cuadro de su bicicleta, ésta no se pueda posicionar horizontalmente en el portabicicletas, pero esto no reduce en absoluto la eficacia de su fijación.

- 4** Pasar las correas de ajuste B a través de las ruedas, de manera que se impida la pérdida de bicicletas y se asegure el mantenimiento firme de las bicicletas sobre la base. No dejar «flotar» las correas al viento, utilizar un elástico.

Si a pesar de todas las precauciones tomadas durante el diseño del producto, observa algún problema, nuestro Servicio Postventa está a su disposición.

Atencion telefonica de lunes a viernes : de 8h a 17h.

componentes

Ferramentas necessárias (não fornecidas) para a montagem 

www.portavelo-mottez.com

X 2

Recomendações importantes / Ler imperativamente antes de qualquer utilização

Acabou de adquirir um porta-bicicletas MOTTEZ, um produto concebido e fabricado em França.

Agradecemos a sua escolha, esperando que esta lhe trará inteira satisfação.

Eis algumas recomendações indispensáveis para montar e utilizar o seu porta-bicicletas dentro das melhores condições.

Uma instalação incorrecta, uma utilização incorrecta poderão engendrar consequências perigosas para si e para os outros utentes das estradas. Esta lista não é limitativa e não dispensa de respeitar as regras elementares da prudência e do bom senso.

- Este porta-bicicletas foi concebido para bicicletas do tipo VTT, VTC, BMX, bicicleta de competição, bicicleta urbana, bicicleta fitness, bicicleta outdoor, para homem, mulher e criança.

- Massa sem carga do porta-bicicletas traseiro 5 kg / Carga máxima do porta-bicicletas traseiro: 15 kg / 1 bicicleta

- Verificar que a carga total não ultrapassa a carga máxima admitida na atrelagem.

- A carga deve ser correctamente repartida no porta-bicicletas traseiro e o centro de gravidade da carga guardada o mais baixo possível, sem que possa no entanto entrar em contacto com o sol, em especial durante a travessia de obstáculos (lombas).

- As cargas que transbordam das extremidades do porta-bicicletas traseiro devem preencher as prescrições da regulamentação vigente, devendo estar adequadamente fixadas.

- As bicicletas devem estar fixadas de forma adequada com a ajuda de tensores apropriados ou de dispositivos de aperto e de fecho semelhantes.

- A fixação do carregamento e o aperto das fixações do dispositivo de porta-bicicletas traseiro devem ser verificados após o carregamento e de forma regular ao longo de toda a viagem.

- Manter e utilizar um produto em bom estado.

- Recomenda-se que se retire o dispositivo de porta-bicicletas traseiro após a utilização.

- É necessário apertar correctamente os dispositivos de fixação e verificá-los regularmente durante o trajecto.

- É importante fixar de forma correcta e segura a carga.

- É importante manter de forma correcta o dispositivo de porta-bicicletas traseiro.

- Conservar as instruções para futura consulta e certificar-se que qualquer outro utilizador do porta-bicicletas traseiro conhece o conteúdo.

- É importante reproduzir a iluminação e os dispositivos de sinalização. A matrícula e os faróis devem permanecer visíveis. Assegure-se da conformidade da sua matrícula.

- O porta-bicicletas só deve ser utilizado para transportar bicicletas.

- É obrigatório retirar os acessórios ou dispositivos das bicicletas tais como, bidão, iluminação, bomba, contador,..

- Utilizar tensores em perfeito estado.

- Cabe ao utilizador conformar-se com as normas aplicáveis em cada país de circulação relativas ao carregamento: respeito da largura, do comprimento do dispositivo.

- Assegurar-se que os pneus das bicicletas não foram colocados perto demais do tubo de escape, a evacuação dos gases quentes poderia danificá-los.

- Fixar obrigatoriamente as bicicletas à armação do porta-bicicletas com a ajuda de tensores.

- Verificar que nenhuma das partes metálicas do dispositivo entre em contacto com a carroçaria, o que poderia danificá-la.

Adaptar a sua condução:

- O comportamento de um veículo é afectado pela montagem de um dispositivo de porta-bicicletas traseiro em especial quando este está carregado (sensibilidade ao vento lateral, comportamento em curva e travagem). A condução deverá ser adaptada para ter em conta estas alterações. Aconselha-se a redução da velocidade, em especial nas curvas e de ter em conta o aumento das distâncias de travagem.

- O veículo é maior e mais largo, ter em conta durante as manobras.

- Adaptar a sua velocidade é indispensável (110 km/h máx).

Será o único responsável em caso de utilização incorrecta ou de desrespeito das instruções.

1 Durante a primeira utilização, é necessário forçar o bloqueio para os snaps bicicletário no lugar.
Não fique surpreso se nós dependem fortemente!

Coloque o pino de segurança C

2 O porta-bicicletas está pré-ajustado na fábrica. E indispensável efectuar as etapas seguintes com precaução para o adaptar ao seu veículo!

3 Bicicletas "de senhora" e "de quadro suspenso"
Segundo a especificidade do quadro da bicicleta, é possível que este não fique posicionado horizontalmente, mas isso não prejudica a eficácia da sua fixação.

4 Passar os tensores de aperto B através das rodas, o que impedirá a perda das bicicletas e assegurará a conservação firme das bicicletas na armação. Não deixar «abanar» os tensores ao vento, utilizar um elástico.

Se, apesar de todas as precauções tomadas aquando da concepção do produto, encontrar um problema, o nosso serviço pos-venda está à sua disposição.

Atenção telefonica de segunda-feira a sexta-feira : de 8h à 17h.



Wazne zalecenia / Obowiazkowo przeczytac przed jademkolwiek uzyciem

Zakupili Państwo bagażnik na rowery MOTTEZ. Został zaprojektowany i wyprodukowany we Francji.

Dziękujemy Państwu za wybór naszego produktu i mamy nadzieję, że w pełni Państwa zadowolili.

Oto kilka ważnych zaleceń dotyczących montażu i sposobu użytkowania bagażnika na rowery w optymalny sposób.

Zła instalacja lub niewłaściwe użytkowanie mogą być niebezpieczne dla Państwa i innych użytkowników drogi. Lista ta nie jest wyczerpująca i nie zwalnia Państwa z obowiązku przestrzegania podstawowych zasad ostrożności i logiki.

- Bagażnik na rowery jest przeznaczony do rowerów górskich, turystycznych, BMX, wyścigowych, miejskich, fitness i outdoor męskich, damskich i dziecięcych.

- Waga netto tylnego bagażnika na rowery: 5 kg / Maksymalna ładowność tylnego bagażnika na rowery: 15 kg / 1 rowery

- Należy sprawdzać, czy ładunek na bagażniku nie przekracza jego dopuszczalnej ładowności.

- Ładunek powinien być dobrze rozmieszczony na bagażniku, a środek ciężkości ładunku powinien znajdować się jak najniżej, przy czym nie wolno dopuszczać do kontaktu ładunku z szosą, zwłaszcza przy nierównościach na drodze (np. progi zwalniające).

- Jeśli ładunek wystaje poza krawędzie tylnego bagażnika, powinien spełniać wymogi obowiązujących przepisów i być dobrze przymocowany.

- Rowery należy dobrze przymocować za pomocą odpowiednich pasów lub podobnych systemów mocujących i zamykających.

- Przymocowanie ładunku i dokręcenie zamocowań tylnego bagażnika na rowery należy sprawdzać po załadunku i regularnie w trakcie podróży.

- Wyrób ten należy utrzymywać w dobrym stanie i używać tylko pod warunkiem, że nie jest uszkodzony.

- Zaleca się zdejmowanie tylnego bagażnika na rowery po każdym użyciu.

- Niezbędne jest właściwe dokręcenie mocowań oraz ich regularne sprawdzanie w trakcie podróży.

- Ważne jest, aby dobrze przymocować ładunek.

- Ważne jest, aby utrzymywać tylny bagażnik na rowery w dobrym stanie.

- Należy zachować instrukcję obsługi, aby móc do niej sięgnąć w przyszłości i upewnić się, że każdy inny użytkownik tylnego bagażnika na rowery zapoznał się z jej zawartością.

- Ważne jest, aby odtworzyć układ świateł i sygnalizacji pojazdu po założeniu bagażnika i załadunku. Tablica rejestracyjna i światła muszą być cały czas widoczne. Upewnić się, czy tablica rejestracyjna jest zgodna z obowiązującymi przepisami.

- Nie wolno używać bagażnika na rowery do transportu przedmiotów innych niż rowery.

- Należy obowiązkowo zdemontować akcesoria i elementy wyposażenia rowerów takie jak pojemniki, światła, pompki, liczniki, itd.

- Należy używać pasów w doskonałym stanie.

- Użytkownik ma obowiązek przestrzegać miejscowych norm w zakresie przewożenia ładunków obowiązujących w kraju, w którym przemieszcza się samochodem: maksymalna szerokość i maksymalna długość bagażnika z ładunkiem.

- Należy uważać, aby nie ustawiać opon rowerów zbyt blisko wylotu rury wydechowej, ponieważ gorące gazy mogą je uszkodzić.

- Należy obowiązkowo przymocować rowery do konstrukcji bagażnika za pomocą pasów.

- Należy sprawdzić, czy żadna z metalowych części bagażnika nie styka się z nadwoziem pojazdu, ponieważ mogłaby je uszkodzić.

Dostosować styl jazdy:

- Obecność bagażnika na rowery, zwłaszcza gdy zamontowane są na nim rowery, może wpływać na zachowanie pojazdu (wrażliwość na boczny wiatr, zachowanie na zakrętach i przy hamowaniu). Należy dostosować styl jazdy tak, aby wziąć pod uwagę te zmiany. Powinno się jechać wolniej, w szczególności na zakrętach, i uwzględnić dłuższą drogę hamowania.

- Pojazd jest dłuższy i szerszy - należy o tym pamiętać przy manewrowaniu.

- Konieczne jest, aby dostosować swoją prędkość (maks. 110 km/h).

Są Państwo w pełni odpowiedzialni za skutki niewłaściwego użytkowania lub nieprzestrzegania zaleceń.

1

Podczas pierwszego użycia, konieczne jest, aby wymusić blokadę do roweru zatraski stelażowych na miejsce. Nie zdziw się, jeśli w dużym stopniu!

Włóż zawleczkę C

2

Uchwyt na rowery został już wyregulowany w fabryce. Niezbędne jest ostrożne wykonanie następujących etapów w celu przystosowania go do Państwa pojazdu!

3

rowerów "pani" i "zawieszono"

W zależności od specyfiki swojej ramie roweru, to jest możliwe, że nie jest ustawiona poziomo, ale to nie zmniejsza skuteczności jego utrwalenia.

4

Przeciagnąć pasy mocujące B przez koła – zabezpieczają rowery przed wypadnięciem i zapewniają ich stabilne przymocowanie do konstrukcji bagażnika. Nie pozwolić, aby pasy „latały” na wietrze – używać gumki.

Jeżeli mimo wszystkich środków ostrożności przewidzianych podczas koncepcji produktu napotkali Państwo problemy, nasz Dział Obsługi po Sprzedaży pozostaje do Państwa dyspozycji.