

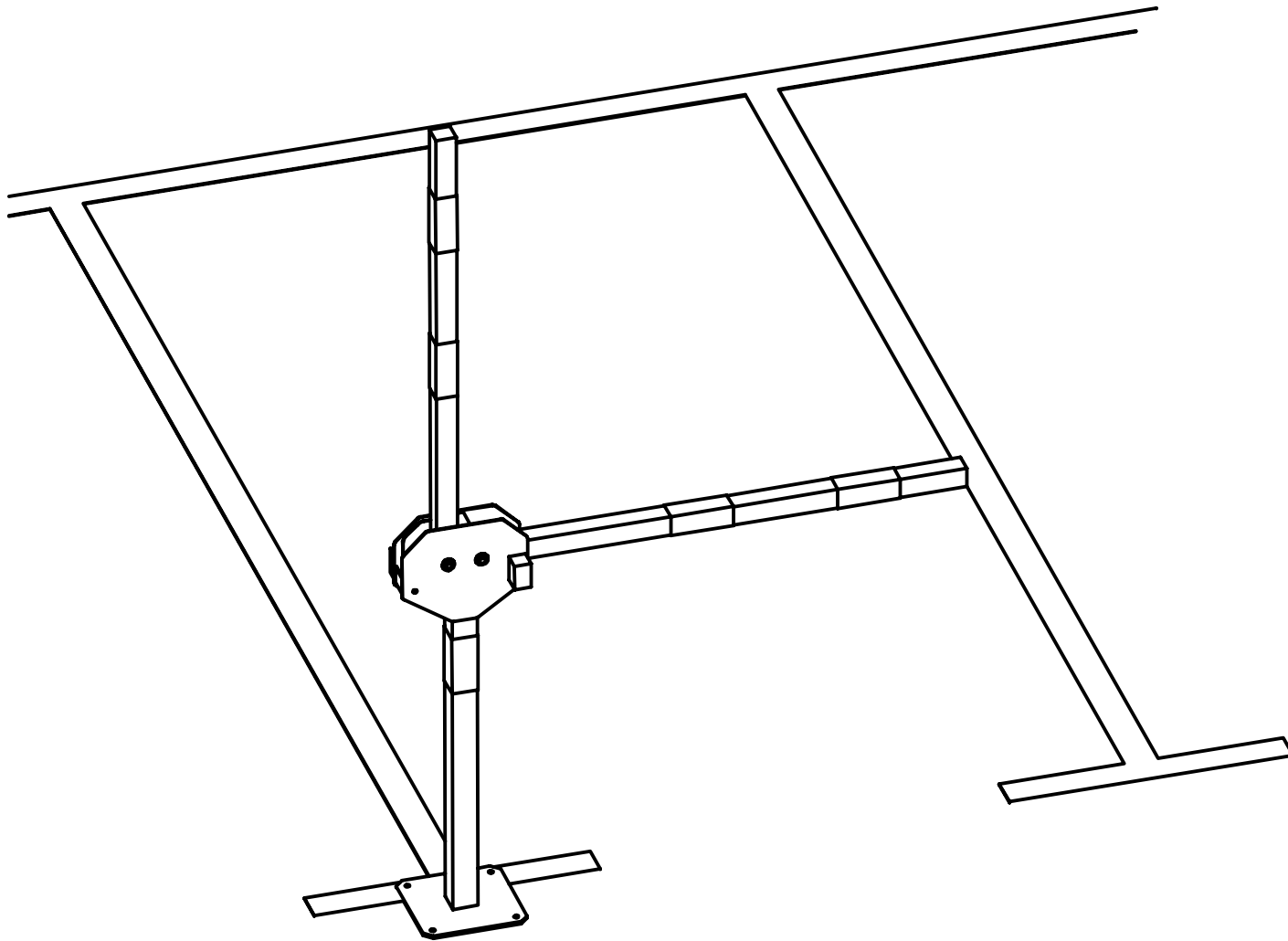

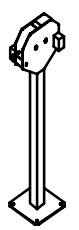

BARRIERE DE PARKING

NOTICE DE MONTAGE

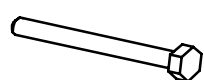
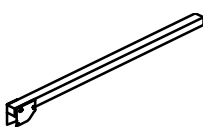

Composition

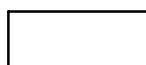
A		x 1	G		x 2
B		x 2	H		x 4
D		x 2	I		x 2
E		x 2	J		x 6

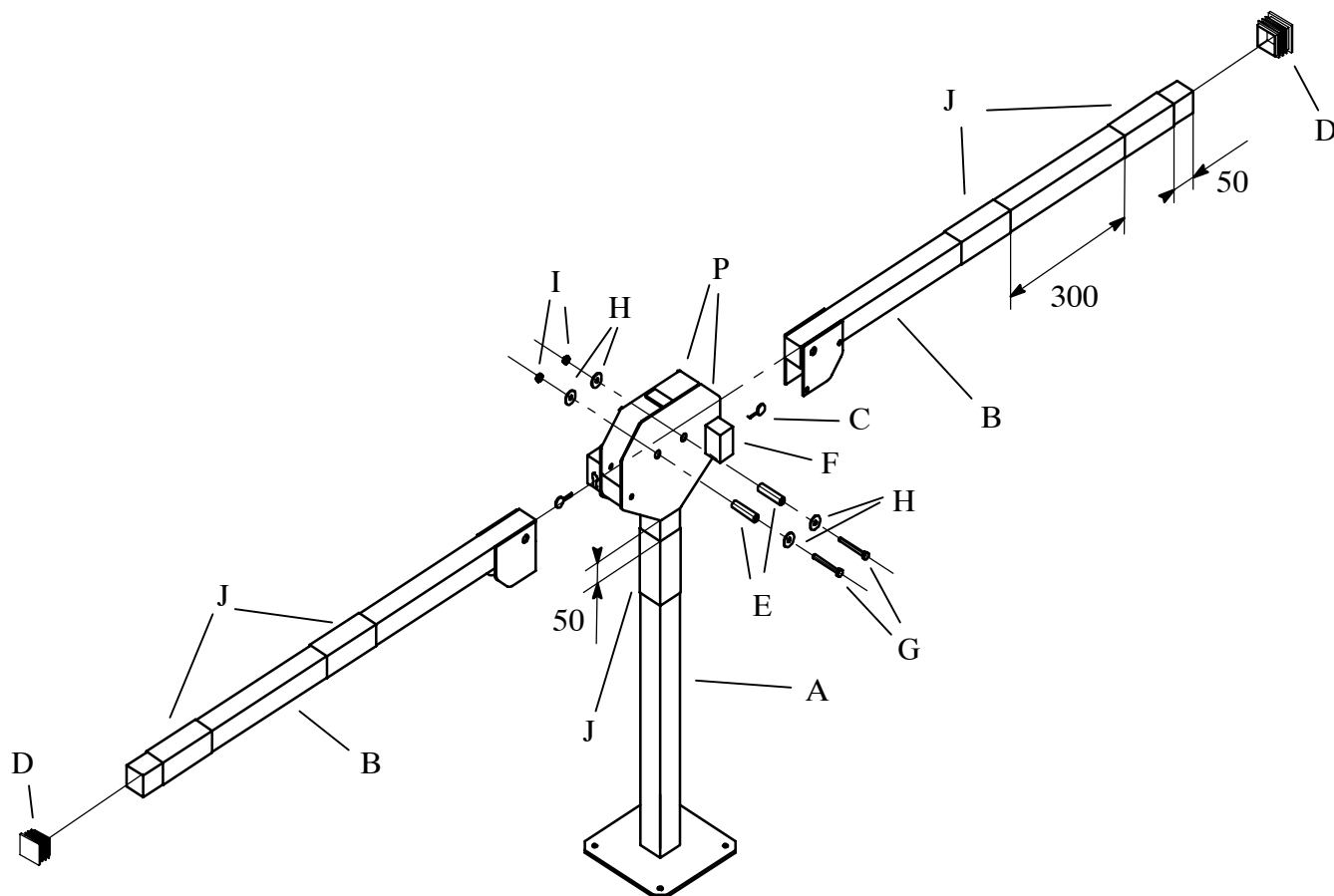

Pour mettre en place les bras **B** de votre barrière de parking, il vous faut 2 clés de 13.

Montage

- Coller les bandes adhésives **J** sur le pied **A** et sur les bras **B** de votre barrière ; les cotes sur la figure ci-dessus sont données à titre indicatif (2 bandes sont nécessaires pour faire le tour du pied **A**).
- Enfoncer les bouchons **D** aux extrémités des bras **B**.
- Pour réaliser les opérations suivantes, il peut être utile de se faire aider :
 - en tournant la clef **C** dans la serrure , maintenir le doigt de verrouillage dans le boîtier-serrure **F**,
 - positionner le bras **B** entre les plaques **P**,
 - enfiler l'axe **E** à travers les plaques **P** et le bras **B**,
 - maintenir cet axe en position avec les vis **G**, les rondelles **H** et les écrous **I**.
- Une fois l'ensemble monté, le fixer au sol à l'emplacement souhaité à l'aide de vis et de chevilles adaptées (non fournies).

Utilisation

- Déverrouiller le bras **B** en tournant la clef **C** dans la serrure.
- Commencer à faire pivoter le bras et relâcher la clef.
- Dès que la position souhaitée est atteinte, le bras se verrouille automatiquement .
- **Attention : s'assurer à chaque utilisation que le bras est bien verrouillé.**