

# Range 6 Trottinettes + 3 Vélos

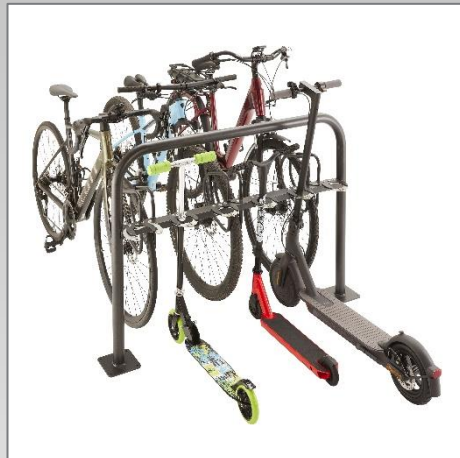
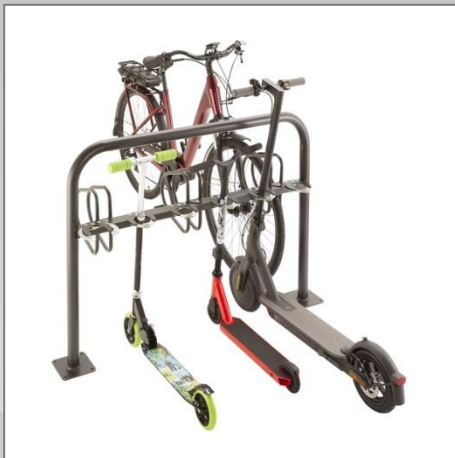

## Argumentation commerciale

- Permet de ranger 6 trottinettes d'un côté et 3 vélos de l'autre.
- Le dispositif côté trottinette bloque le mat de la trottinette (Ø 70 mm maxi) par un système de pince pouvant être bloqué par un cadenas, câble ou cadenas en U (non fourni)
- Le dispositif côté vélo permet de maintenir le vélo par la roue avant et d'être sécurisé par un antivol
- Fixation sur pied à l'aide de 2 platines 15 x 15 cm (fixation au sol non fournie) et système d'antivol par pince.

## Descriptif technique

- Matière : tube acier Ø 50 mm poudré polyester antirouille noir anthracite et pince gris clair.
- Trottinette : Ø du trou pour l'antivol 20 mm
- Platine 15 x 15 cm avec 4 trous de fixation Ø 11 mm
- Largeur maxi des pneus de vélo : 55 mm
- Fixation conseillée : nécessite 8 vis pour la fixation au sol (non fournie)
  - Pour sol béton : chevilles plastique Ø 10 mm, longueur mini 60 mm
  - Pour sol macadam : chevilles scellement chimique Ø 10 mm max (car trou de Ø 11 mm dans les semelles)
- Cintres pour les vélos en Ø 16 mm, épais. 1 mm à monter à la livraison (comme les pinces trottinettes) avec système antivol
- Dimension :
  - Utiles : 126 x 43 x HT 93 cm
  - Hors tout : 136 x 43 x HT 93 cm
- Poids : 23 kg

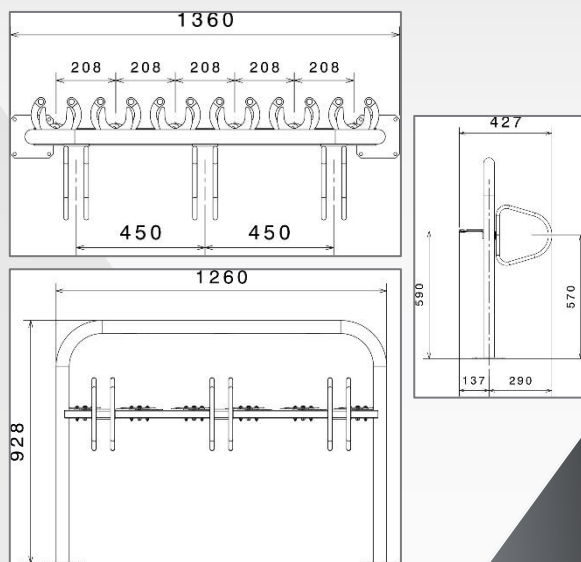

% de produit recyclé	70 %
% d'emballage recyclé	100 %
Substance dangereuse > 0,1%	Non
Indice de réparabilité	10 / 10
Produit recyclable	Oui

## Référence Mottez

Référence : **M093C**  
Gencod : 3234640063324

